

**VRAAGPRIJS**  
**€ 485.000 K.K.**



## **BOVENKRUIER 4, SCHIPLUIDEN**



**Peeters & Vermeulen Makelaars Taxateurs B.V.**  
TEL. 010-5924444  
[pvmakelaars.nl](http://pvmakelaars.nl)  
[info@pvmakelaars.nl](mailto:info@pvmakelaars.nl)



**Woonoppervlakte** : 79m<sup>2</sup>

**Perceeloppervlakte** : 99m<sup>2</sup>

**Inhoud** : 270m<sup>3</sup>

**Bouwjaar** : 2002

**Energie label** : A

# KENMERKEN

## Overdracht

Vraagprijs	€ 485.000,- k.k.
Elektra	€ 54,48
Gas	€ 64,59
Water	€ 30,-
Aanvaarding	In overleg

## Bouw

Type object	Woonhuis, eengezinswoning, tussenwoning
Soort bouw	Bestaande bouw
Bouwperiode	2002
Dakbedekking	Bitumen Dakpannen
Type dak	Zadeldak
Keurmerken	Energie prestatie advies
Isolatievormen	Dakisolatie Dubbel glas Muurisolatie Vloerisolatie

## Oppervlaktes en inhoud

Perceeloppervlakte	99 m <sup>2</sup>
Gebruiksoppervlakte wonen	79 m <sup>2</sup>
Inhoud	270 m <sup>3</sup>
Oppervlakte externe bergruimte	5,3 m <sup>2</sup>

## Indeling

Aantal bouwlagen	2
Aantal kamers	4 (waarvan 3 slaapkamers)
Aantal badkamers	1

## Locatie

Ligging	Aan rustige weg In woonwijk Nabij school
---------	--

# KENMERKEN

## Tuin

Type	Voortuin
Oriëntering	Zuidoost
Staat	Goed onderhouden
Tuin 2 - Type	Achtertuin
Tuin 2 - Hoofdtuin	Ja
Tuin 2 - Oriëntering	Noord west
Tuin 2 - Heeft een achterom	Ja
Tuin 2 - Staat	Goed onderhouden

## Energieverbruik

Energielabel	A
--------------	---

## CV ketel

CV ketel	Bosch
Warmtebron	Gas
Bouwjaar	2012
Combiketel	Ja
Eigendom	Eigendom

## Uitrusting

Warm water	CV-ketel Zonnecollectoren
Verwarmingssysteem	Centrale verwarming Zonnecollectoren
Heeft kabel-tv	Ja
Glasvezelaansluiting aanwezig	Ja
Tuin aanwezig	Ja
Beschikt over een internetverbinding	Ja
Heeft schuur/berging	Ja
Heeft een schuifpui	Ja
Heeft zonnecollectoren	Ja

## KENMERKEN

Heeft ventilatie	Ja
------------------	----

### Kadastrale gegevens

Eigendom	Eigen grond
----------	-------------

# OMSCHRIJVING VAN DE WONING

In de geliefde en kindvriendelijke woonwijk Korpershoek in Schipluiden staat deze verrassend lichte en uitstekend onderhouden vier kamer tussenwoning. Deze woning heeft alles in huis om duurzaam en comfortabel te wonen op een fijne plek in het dorp. Zo vindt je hier een sfeervolle woonkamer met open keuken, drie ruime slaapkamers en volop praktische bergruimte. De badkamer is recent gerenoveerd en heeft een luxe en eigentijdse uitstraling. Ook buiten is het volop genieten: de verzorgde voor- en achtertuin met meerdere terrassen en stenen fietsenberging bieden alle ruimte om heerlijk te ontspannen en van het buitenleven te genieten. Niet alleen de woning zelf is aantrekkelijk, ook de omgeving maakt dit een heerlijke plek om te wonen. Je woont hier rustig en groen met scholen, winkels, speelgelegenheden en recreatievoorzieningen op loopafstand. Wil je erop uit? Binnen vijf minuten bereik je de A4 en met de fiets sta je in circa twintig minuten in het gezellige centrum van Delft. Kom snel ontdekken wat deze fijne woning allemaal te bieden heeft!

## Begane grond

Via de verzorgd aangelegde voortuin met zonnig terras bereik je de hal met meterkast, garderobe, moderne toiletruimte met fonteintje en trapopgang naar de eerste verdieping. Vervolgens kom je in de sfeervolle woonkamer met trapkast. De woonkamer is recent gerenoveerd in Japandi stijl en heeft een warme, rustige en sfeervolle uitstraling. Hier vindt je voldoende plek voor een comfortabele zit- en eethoek. De open leuken in L-opstelling is aan de voorzijde van de woning te vinden. De keuken is voorzien van diverse inbouwapparatuur waaronder een vier pits gaskookplaat, RVS afzuigkap, combi-oven, vaatwasser en 1,5 spoelbak. Grenzend aan de woonkamer is de achtertuin via een schuifpui bereikbaar. De achtertuin is praktisch ingedeeld waardoor je hier altijd een plekje in de zon of schaduw vindt. Bovendien is hier een leuke houten zithoek gecreëerd tegen de muur van de berging waar je tot in de late uurtjes van de zon kunt genieten. De achtertuin is tevens te bereiken via het achterom. In de tuin is een stenen berging en buitenkraan aanwezig.

## 1e Verdieping:

De overloop met vaste bergkasten boven de trap geeft toegang tot drie slaapkamers, de badkamer en een praktische bergkast met opstelplaats voor de wasmachine, droger, cv-ketel en mechanische ventilatie. De ruime hoofdslaapkamer bevindt zich aan de voorzijde en is over de volledige breedte van de woning gesitueerd. Aan de achterzijde bevinden zich nog twee slaapkamers, ideaal als kinder-, werk- of logeerkamer. Vanuit één van deze kamers is de royale bergvliering bereikbaar waar tevens de zonneboiler is geplaatst. De moderne badkamer is een ware eyecatcher! Deze is onlangs gerenoveerd en voorzien van een comfortabele douchecabine met rainshower, wastafelmeubel, spiegelkast, designradiator en tweede toilet.

## Bijzonderheden

- Bouwjaar 2002
- Woonoppervlakte ca. 79 m<sup>2</sup>
- Perceeloppervlakte 99 m<sup>2</sup>
- Recent gerenoveerde badkamer (november 2025)
- Zonnige voor- en achtertuin
- Energielabel A (geldig tot 08-05-2036)
- 4 zonnecollectoren
- Rustige en kindvriendelijke woonomgeving
- Oplevering in overleg (prognose: september 2026)

## Kadastraal:

Bovenkruier 4, 2636 JD Schipluiden  
Schipluiden, sectie B, nummer 2745, groot 0 are, 99 centiare

## Kenmerken:

Gebruiksoppervlakte wonen: ca. 80 m<sup>2</sup>  
Berging: ca. 5,3 m<sup>2</sup>  
Perceeloppervlakte: ca. 99 m<sup>2</sup>  
Inhoud: ca. 270 m<sup>3</sup>  
Opleveren: in overleg, nader te bepalen

**WORDT  
DIT UW  
WONING?**





Bovenkruier 4, Schipluiden





Bovenkruier 4, Schipluiden





Bovenkruier 4, Schipluiden





Bovenkruier 4, Schipluiden





Bovenkruier 4, Schipluiden





Bovenkruier 4, Schipluiden





Bovenkruier 4, Schipluiden





Bovenkruier 4, Schipluiden





Bovenkruier 4, Schipluiden

## Bovenkruier 4, Schipluiden Situatietekening

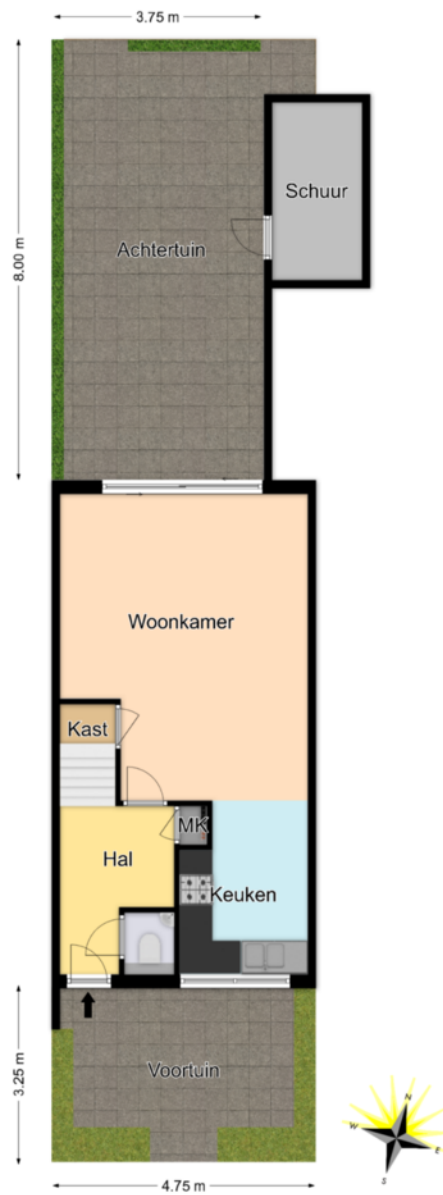

*De plattegronden zijn geproduceerd voor promotionele doeleinden en ter indicatie.  
Aan de plattegronden kunnen geen rechten worden ontleend.  
© www.roundsense.com*

## Bovenkruier 4, Schipluiden

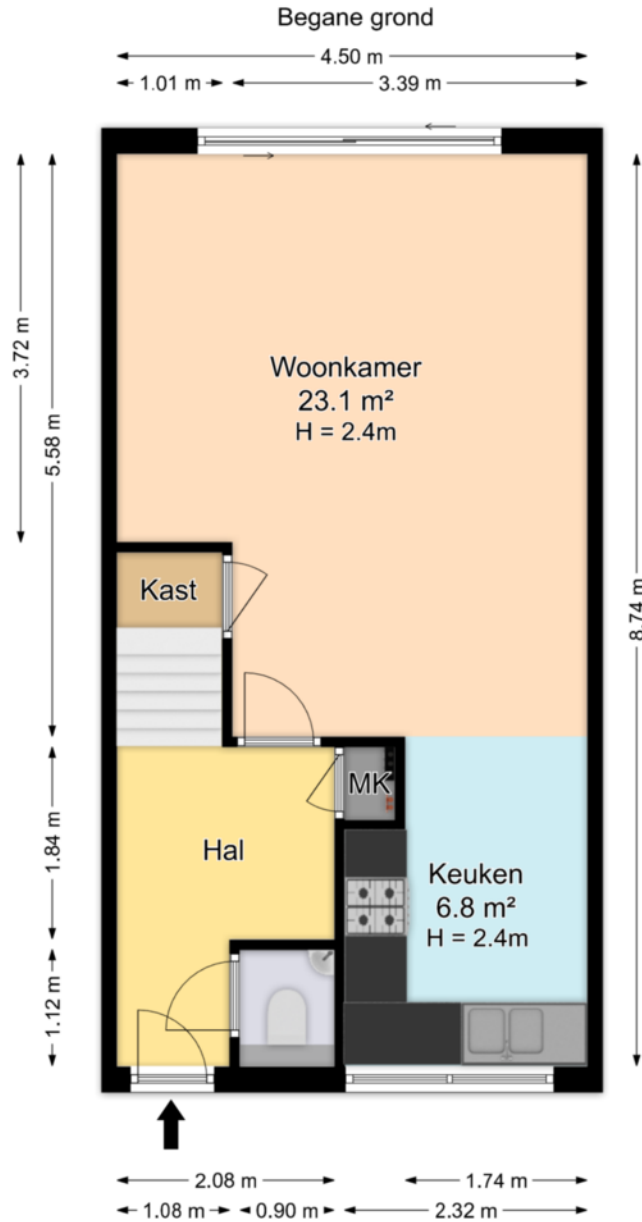

*De plattegronden zijn geproduceerd voor promotionele doeleinden en ter indicatie.  
Aan de plattegronden kunnen geen rechten worden ontleend.*

© [www.roundsense.com](http://www.roundsense.com)

## Bovenkruier 4, Schipluiden

Eerste verdieping

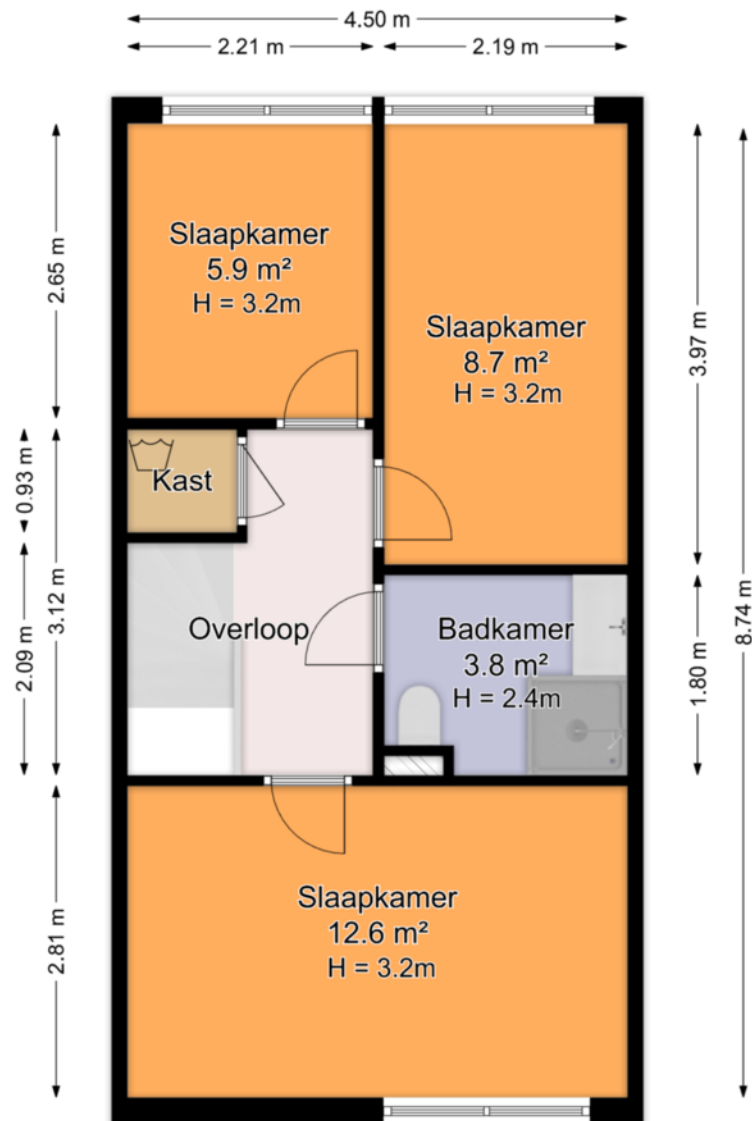

*De plattegronden zijn geproduceerd voor promotionele doeleinden en ter indicatie.*

*Aan de plattegronden kunnen geen rechten worden ontleend.*

© [www.roundsense.com](http://www.roundsense.com)

## Bovenkruier 4, Schipluiden

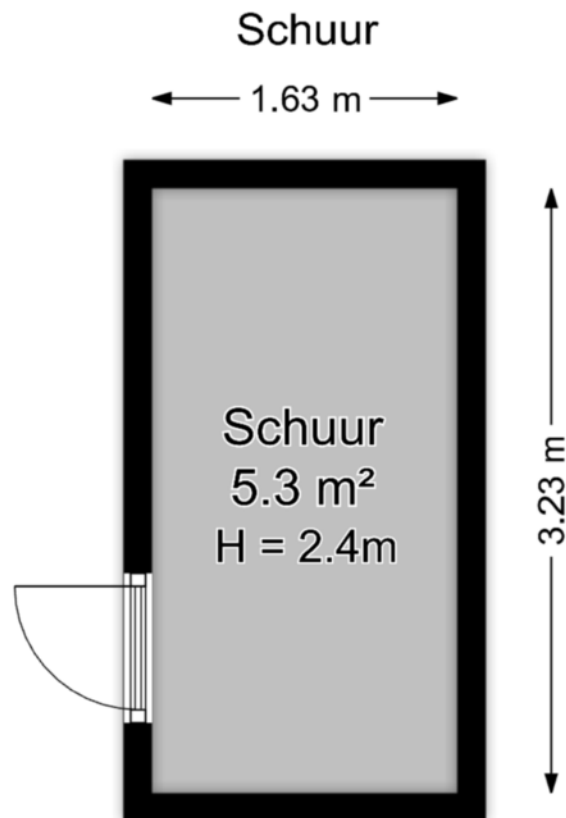

*De plattegronden zijn geproduceerd voor promotionele doeleinden en ter indicatie.  
Aan de plattegronden kunnen geen rechten worden ontleend.*

© [www.roundsense.com](http://www.roundsense.com)

# Lijst van zaken

Adres: Bovenkruier 4 Schipluiden

Datum: 07 mei 2026

Voor de onderstaande zaken -ongeacht of ze roerend dan wel onroerend zijn- geldt dat ze soms wel en soms niet in de woning achterblijven. De lijst is bedoeld om duidelijkheid te scheppen om discussies achteraf te voorkomen.

	Blijft achter	Gaat mee	Kan worden overgenomen	n.v.t.
<b>Woning</b>				
<b>Interieur</b>				
Verlichting, te weten:				
- inbouwspots/dimmers	<input checked="" type="checkbox"/>	<input type="checkbox"/>	<input type="checkbox"/>	<input type="checkbox"/>
- opbouwspots/armaturen/lampen/dimmers	<input checked="" type="checkbox"/>	<input type="checkbox"/>	<input type="checkbox"/>	<input type="checkbox"/>
- losse (hang)lampen	<input checked="" type="checkbox"/>	<input type="checkbox"/>	<input type="checkbox"/>	<input type="checkbox"/>
(Losse)kasten, legplanken, te weten:				
- Beige kledingkast kantoor	<input type="checkbox"/>	<input checked="" type="checkbox"/>	<input type="checkbox"/>	<input type="checkbox"/>
- Kledingkast slaapkamer (excl. verlichting)	<input type="checkbox"/>	<input checked="" type="checkbox"/>	<input type="checkbox"/>	<input type="checkbox"/>
- Kasten babykamer + kantoorkamer	<input checked="" type="checkbox"/>	<input checked="" type="checkbox"/>	<input type="checkbox"/>	<input type="checkbox"/>
Raamdecoratie/zonwering binnen, te weten:				
- gordijnrails	<input checked="" type="checkbox"/>	<input type="checkbox"/>	<input type="checkbox"/>	<input type="checkbox"/>
- gordijnen	<input checked="" type="checkbox"/>	<input type="checkbox"/>	<input type="checkbox"/>	<input type="checkbox"/>
- gordijnrails en gordijnen babykamer	<input type="checkbox"/>	<input checked="" type="checkbox"/>	<input type="checkbox"/>	<input type="checkbox"/>
- overgordijnen	<input checked="" type="checkbox"/>	<input type="checkbox"/>	<input type="checkbox"/>	<input type="checkbox"/>
- vitrages	<input type="checkbox"/>	<input type="checkbox"/>	<input type="checkbox"/>	<input checked="" type="checkbox"/>
- rolgordijnen	<input checked="" type="checkbox"/>	<input type="checkbox"/>	<input type="checkbox"/>	<input type="checkbox"/>
- lamellen	<input type="checkbox"/>	<input type="checkbox"/>	<input type="checkbox"/>	<input checked="" type="checkbox"/>
- jaloezieën	<input checked="" type="checkbox"/>	<input type="checkbox"/>	<input type="checkbox"/>	<input type="checkbox"/>
- (losse) horren/rolhorren	<input checked="" type="checkbox"/>	<input type="checkbox"/>	<input type="checkbox"/>	<input type="checkbox"/>
Vloerdecoratie, te weten:				
- vloerbedekking	<input type="checkbox"/>	<input type="checkbox"/>	<input type="checkbox"/>	<input checked="" type="checkbox"/>
- parketvloer	<input checked="" type="checkbox"/>	<input type="checkbox"/>	<input type="checkbox"/>	<input type="checkbox"/>
- houten vloer(delen)	<input type="checkbox"/>	<input type="checkbox"/>	<input type="checkbox"/>	<input checked="" type="checkbox"/>
- laminaat	<input checked="" type="checkbox"/>	<input type="checkbox"/>	<input type="checkbox"/>	<input type="checkbox"/>
- plavuizen	<input type="checkbox"/>	<input type="checkbox"/>	<input type="checkbox"/>	<input checked="" type="checkbox"/>

# Lijst van zaken

	Blijft achter	Gaat mee	Kan worden overgenomen	n.v.t.
(Voorzet) openhaard met toebehoren	<input type="checkbox"/>	<input type="checkbox"/>	<input type="checkbox"/>	<input checked="" type="checkbox"/>
Allesbrander	<input type="checkbox"/>	<input type="checkbox"/>	<input type="checkbox"/>	<input checked="" type="checkbox"/>
Houtkachel	<input type="checkbox"/>	<input type="checkbox"/>	<input type="checkbox"/>	<input checked="" type="checkbox"/>
(Gas)kachels	<input type="checkbox"/>	<input type="checkbox"/>	<input type="checkbox"/>	<input checked="" type="checkbox"/>
Designradiator(en)	<input type="checkbox"/>	<input type="checkbox"/>	<input type="checkbox"/>	<input checked="" type="checkbox"/>
Radiatorafwerking	<input checked="" type="checkbox"/>	<input type="checkbox"/>	<input type="checkbox"/>	<input type="checkbox"/>
Overig, te weten:				
- spiegelwanden	<input type="checkbox"/>	<input type="checkbox"/>	<input type="checkbox"/>	<input checked="" type="checkbox"/>
- schilderij ophangstelsysteem	<input type="checkbox"/>	<input type="checkbox"/>	<input type="checkbox"/>	<input checked="" type="checkbox"/>

## Keuken

Keukenblok (met bovenkasten)	<input checked="" type="checkbox"/>	<input type="checkbox"/>	<input type="checkbox"/>	<input type="checkbox"/>
Keuken (inbouw)apparatuur, te weten:				
- combi oven-magnetron	<input checked="" type="checkbox"/>	<input type="checkbox"/>	<input type="checkbox"/>	<input type="checkbox"/>
- vaatwasser	<input checked="" type="checkbox"/>	<input type="checkbox"/>	<input type="checkbox"/>	<input type="checkbox"/>
- koelkast/vriezer	<input checked="" type="checkbox"/>	<input type="checkbox"/>	<input type="checkbox"/>	<input type="checkbox"/>
- gasfornuis	<input checked="" type="checkbox"/>	<input type="checkbox"/>	<input type="checkbox"/>	<input type="checkbox"/>
- RVS afzuigkap	<input checked="" type="checkbox"/>	<input type="checkbox"/>	<input type="checkbox"/>	<input type="checkbox"/>
- koffieapparaat	<input type="checkbox"/>	<input checked="" type="checkbox"/>	<input type="checkbox"/>	<input type="checkbox"/>
Keukenaccessoires, te weten:				
- Planten in de keuken	<input checked="" type="checkbox"/>	<input type="checkbox"/>	<input type="checkbox"/>	<input type="checkbox"/>

## Sanitair/sauna

Toiletaccessoires:				
- Toilethouder	<input checked="" type="checkbox"/>	<input type="checkbox"/>	<input type="checkbox"/>	<input type="checkbox"/>
- Toiletborstel/houder badkamer	<input checked="" type="checkbox"/>	<input type="checkbox"/>	<input type="checkbox"/>	<input type="checkbox"/>
- Toiletborstel/houder toiletruimte	<input checked="" type="checkbox"/>	<input type="checkbox"/>	<input type="checkbox"/>	<input type="checkbox"/>

# Lijst van zaken

	Blijft achter	Gaat mee	Kan worden overgenomen	n.v.t.
<b>Badkameraccessoires:</b>				
- Toilethouder	<input checked="" type="checkbox"/>	<input type="checkbox"/>	<input type="checkbox"/>	<input type="checkbox"/>
- Toiletborstel/houder	<input checked="" type="checkbox"/>	<input type="checkbox"/>	<input type="checkbox"/>	<input type="checkbox"/>
- Douche	<input checked="" type="checkbox"/>	<input type="checkbox"/>	<input type="checkbox"/>	<input type="checkbox"/>
- Wastafelmeubel en kast	<input checked="" type="checkbox"/>	<input type="checkbox"/>	<input type="checkbox"/>	<input type="checkbox"/>
- Radiator	<input checked="" type="checkbox"/>	<input type="checkbox"/>	<input type="checkbox"/>	<input type="checkbox"/>
-	<input type="checkbox"/>	<input type="checkbox"/>	<input type="checkbox"/>	<input type="checkbox"/>
<b>Exterieur/installaties/veiligheid/energiebesparing</b>				
Schotel/antenne	<input type="checkbox"/>	<input type="checkbox"/>	<input type="checkbox"/>	<input checked="" type="checkbox"/>
Brievenbus	<input checked="" type="checkbox"/>	<input type="checkbox"/>	<input type="checkbox"/>	<input type="checkbox"/>
Kluis	<input type="checkbox"/>	<input type="checkbox"/>	<input type="checkbox"/>	<input checked="" type="checkbox"/>
(Voordeur)bel	<input checked="" type="checkbox"/>	<input type="checkbox"/>	<input type="checkbox"/>	<input type="checkbox"/>
Alarminstallatie	<input type="checkbox"/>	<input type="checkbox"/>	<input type="checkbox"/>	<input checked="" type="checkbox"/>
(Veiligheids)sloten en overige inbraakpreventie	<input checked="" type="checkbox"/>	<input type="checkbox"/>	<input type="checkbox"/>	<input type="checkbox"/>
Rookmelders	<input checked="" type="checkbox"/>	<input type="checkbox"/>	<input type="checkbox"/>	<input type="checkbox"/>
(Klok)thermostaat	<input checked="" type="checkbox"/>	<input type="checkbox"/>	<input type="checkbox"/>	<input type="checkbox"/>
Airconditioning	<input type="checkbox"/>	<input type="checkbox"/>	<input type="checkbox"/>	<input checked="" type="checkbox"/>
<b>Warmwatervoorziening, te weten:</b>				
- CV-installatie	<input checked="" type="checkbox"/>	<input type="checkbox"/>	<input type="checkbox"/>	<input type="checkbox"/>
- boiler (zonneboiler + collectoren)	<input checked="" type="checkbox"/>	<input type="checkbox"/>	<input type="checkbox"/>	<input type="checkbox"/>
- geiser	<input type="checkbox"/>	<input type="checkbox"/>	<input type="checkbox"/>	<input checked="" type="checkbox"/>
- waterdrukverhoger	<input type="checkbox"/>	<input checked="" type="checkbox"/>	<input type="checkbox"/>	<input type="checkbox"/>
Screens	<input type="checkbox"/>	<input type="checkbox"/>	<input type="checkbox"/>	<input checked="" type="checkbox"/>
Rolluiken	<input type="checkbox"/>	<input type="checkbox"/>	<input type="checkbox"/>	<input checked="" type="checkbox"/>
Zonwering buiten	<input type="checkbox"/>	<input type="checkbox"/>	<input type="checkbox"/>	<input checked="" type="checkbox"/>
	<input type="checkbox"/>	<input type="checkbox"/>	<input type="checkbox"/>	<input type="checkbox"/>
<b>Isolatievoorzieningen (voorzetramen/radiatorfolie etc.), te weten:</b>				
-	<input type="checkbox"/>	<input type="checkbox"/>	<input type="checkbox"/>	<input checked="" type="checkbox"/>
-	<input type="checkbox"/>	<input type="checkbox"/>	<input type="checkbox"/>	<input type="checkbox"/>
Telefoonaansluiting/internetaansluiting	<input checked="" type="checkbox"/>	<input type="checkbox"/>	<input type="checkbox"/>	<input type="checkbox"/>
Veiligheidsschakelaar wasautomaat	<input type="checkbox"/>	<input type="checkbox"/>	<input type="checkbox"/>	<input checked="" type="checkbox"/>
Waterslot wasautomaat	<input type="checkbox"/>	<input type="checkbox"/>	<input type="checkbox"/>	<input checked="" type="checkbox"/>
Zonnepanelen	<input checked="" type="checkbox"/>	<input type="checkbox"/>	<input type="checkbox"/>	<input type="checkbox"/>
Oplaadpunt elektrische auto	<input type="checkbox"/>	<input type="checkbox"/>	<input type="checkbox"/>	<input checked="" type="checkbox"/>

# Lijst van zaken

	Blijft achter	Gaat mee	Kan worden overgenomen	n.v.t.
<b>Tuin</b>				
<b>Inrichting</b>				
Tuinaanleg/bestrating	<input checked="" type="checkbox"/>	<input type="checkbox"/>	<input type="checkbox"/>	<input type="checkbox"/>
Beplanting	<input checked="" type="checkbox"/>	<input type="checkbox"/>	<input type="checkbox"/>	<input type="checkbox"/>
Losse plantenbakken	<input type="checkbox"/>	<input checked="" type="checkbox"/>	<input type="checkbox"/>	<input type="checkbox"/>
<b>Verlichting/installaties</b>				
Buitenverlichting	<input checked="" type="checkbox"/>	<input type="checkbox"/>	<input type="checkbox"/>	<input type="checkbox"/>
Tijd- of schemerschakelaar/bewegingsmelder	<input type="checkbox"/>	<input type="checkbox"/>	<input type="checkbox"/>	<input checked="" type="checkbox"/>
	<input type="checkbox"/>	<input type="checkbox"/>	<input type="checkbox"/>	<input type="checkbox"/>
<b>Bebouwing</b>				
Tuinhuis/buitenberging	<input checked="" type="checkbox"/>	<input type="checkbox"/>	<input type="checkbox"/>	<input type="checkbox"/>
Kasten/werkbank in tuinhuis/berging	<input checked="" type="checkbox"/>	<input type="checkbox"/>	<input type="checkbox"/>	<input type="checkbox"/>
(Broei)kas	<input type="checkbox"/>	<input type="checkbox"/>	<input type="checkbox"/>	<input checked="" type="checkbox"/>
Plastic opberglaatjes	<input type="checkbox"/>	<input checked="" type="checkbox"/>	<input type="checkbox"/>	<input type="checkbox"/>
	<input type="checkbox"/>	<input type="checkbox"/>	<input type="checkbox"/>	<input type="checkbox"/>
<b>Overig</b>				
Overige tuin, te weten:				
- (sier)hek	<input type="checkbox"/>	<input type="checkbox"/>	<input type="checkbox"/>	<input checked="" type="checkbox"/>
- vlaggenmast(houder)	<input checked="" type="checkbox"/>	<input type="checkbox"/>	<input type="checkbox"/>	<input type="checkbox"/>
- tuinhaspel voor	<input type="checkbox"/>	<input checked="" type="checkbox"/>	<input type="checkbox"/>	<input type="checkbox"/>
- tuinhaspel achter	<input type="checkbox"/>	<input checked="" type="checkbox"/>	<input type="checkbox"/>	<input type="checkbox"/>

# Lijst van zaken

## Overig

Zijn er zaken die geen eigendom zijn van verkoper omdat er sprake is van een leasecontract of huurcontract. Zo ja, neemt verkoper de zaak mee of wordt het betreffende contract overgenomen?

	Ja	Nee	Gaat mee	Wordt overgenomen door koper
CV	<input type="checkbox"/>	<input checked="" type="checkbox"/>	<input type="checkbox"/>	<input type="checkbox"/>
Boiler	<input type="checkbox"/>	<input checked="" type="checkbox"/>	<input type="checkbox"/>	<input type="checkbox"/>
Zonnepanelen	<input type="checkbox"/>	<input checked="" type="checkbox"/>	<input type="checkbox"/>	<input type="checkbox"/>
	<input type="checkbox"/>	<input type="checkbox"/>	<input type="checkbox"/>	<input type="checkbox"/>

Bijlage(n) over te nemen contracten:

- n.v.t.

Voor akkoord,

Verkoper(s)		Echtgeno(o)t(e), geregistreerd partner of andere medeverkoper	
Naam:	-	Naam:	-
Plaats:	-	Plaats:	-
Datum:	-	Datum:	-

Koper(s)		Echtgeno(o)t(e), geregistreerd partner of andere medekoper	
Naam:	-	Naam:	-
Plaats:	-	Plaats:	-
Datum:	-	Datum:	-

# KADASTRALE KAART

Kadastrale kaart

Uw referentie: pv-makelaars



<p>12345 25</p> <p>— Vastgestelde kadastrale grens — Voorlopige kadastrale grens — Administratieve kadastrale grens — Bebouwing</p>	<p>Deze kaart is noordgericht Perceelnummer Huisnummer</p>	<p>Schaal 1: 500</p> <p>Kadastrale gemeente Schipluiden Sectie B Perceel 2745</p>	
---	--	---	---

Voor een eensluitend uittreksel, geleverd op 25 november 2024  
De bewaarder van het kadaster en de openbare registers

Aan dit uittreksel kunnen geen betrouwbare maten worden ontleend.  
De Dienst voor het kadaster en de openbare registers behoudt zich de intellectuele eigendomsrechten voor, waaronder het auteursrecht en het databankenrecht.

## LOCATIE OP DE KAART

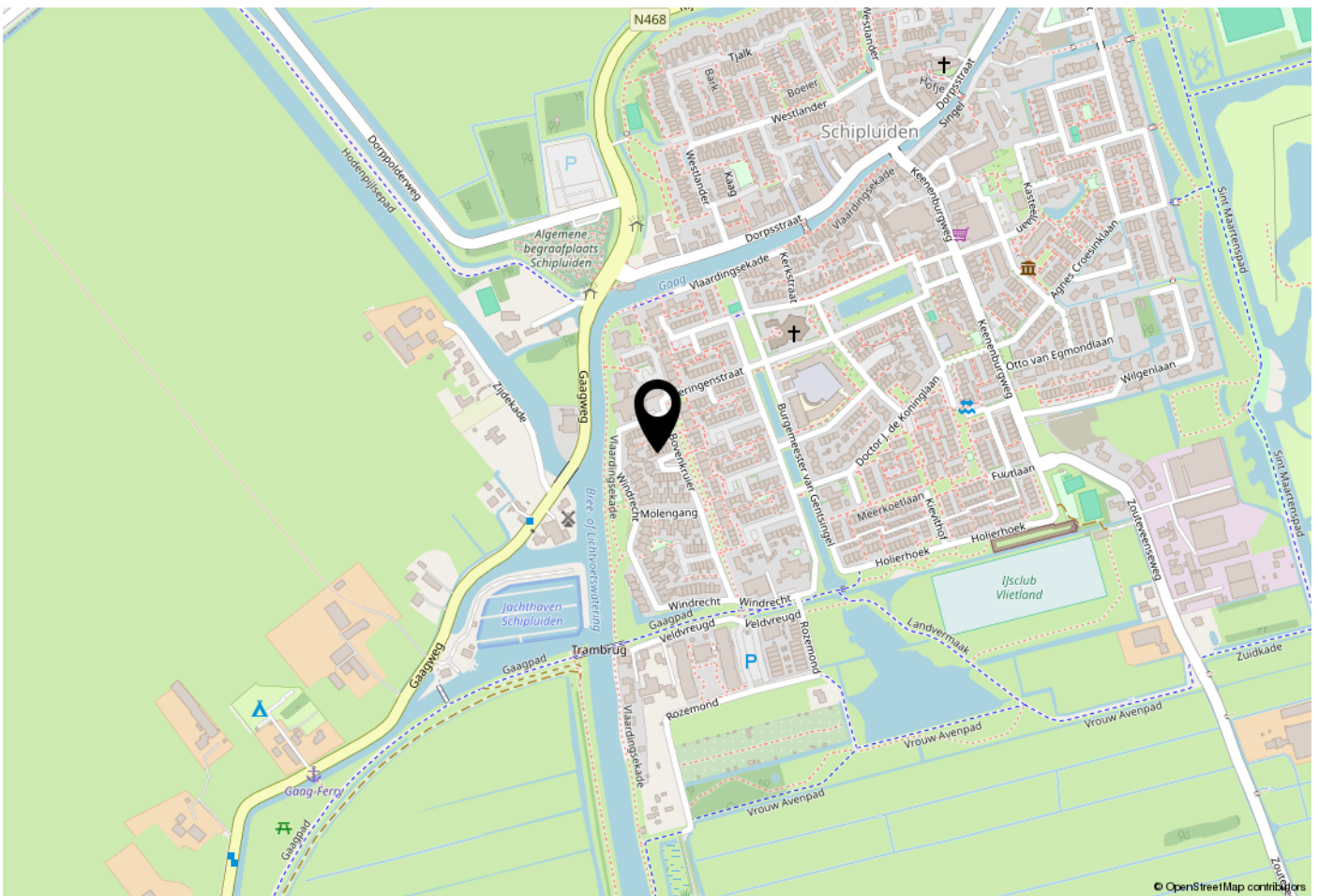

## WOONT U HIER BINNENKORT?

De geliefde en kindvriendelijke woonwijk Korpershoek in Schipluiden is een fijne plek in het dorp. Niet alleen de woning zelf is aantrekkelijk, ook de omgeving maakt dit een heerlijke plek om te wonen. Je woont hier rustig en groen met scholen, winkels, speelgelegenheden en recreatievoorzieningen op loopafstand. Wil je erop uit? Binnen vijf minuten bereik je de A4 en met de fiets sta je in circa twintig minuten in het gezellige centrum van Delft. Kom snel ontdekken wat deze fijne woning allemaal te bieden heeft!

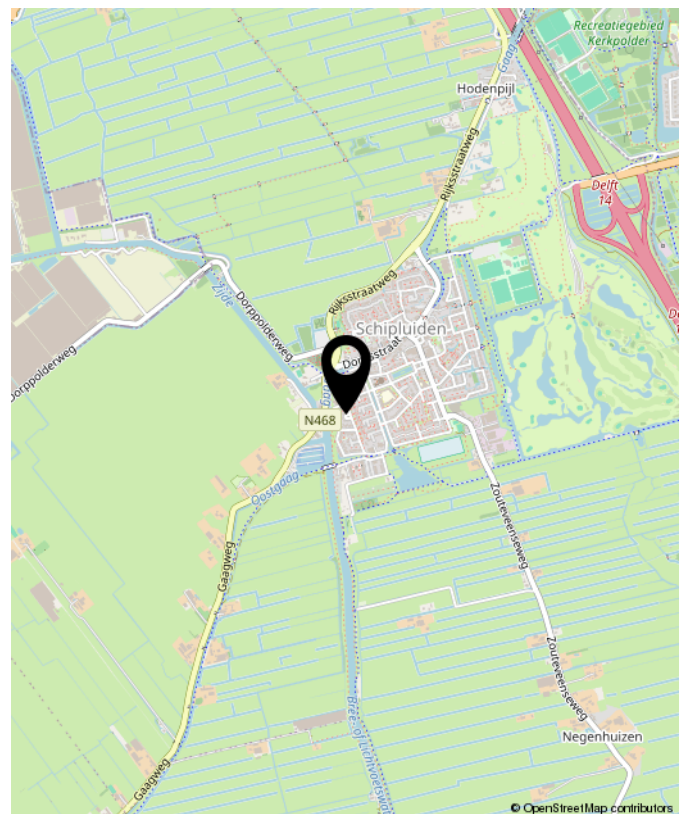



**Benieuwd wat uw eigen woning waard is?  
Neem contact met ons op.**

**Peeters & Vermeulen**  
**Makelaars Taxateurs B.V.**  
's-Herenstraat 54  
3155 SK  
Maasland

TEL. 010-5924444  
pvmakelaars.nl  
info@pvmakelaars.nl

